

WR 2

Návod na používanie



WR 2

Prehľad zariadenia

- 1 LED-dióda: voľba kanálu
- 2 LED-dióda: optická kontrola regulácie
- 3 LED-dióda: podtlak
- 4 Displej
- 5 Tlačidlo UP
- 6 Tlačidlo DOWN
- 7 Výber kanálov / tlačidlá teploty
r 1 r, r 2 r
- 8 ECO
- 9 LED dióda: signalizácia stavu ECO
- 10 Špeciálne tlačidlo
- 11 Tlačidlo teploty r 1-2 r, výber kanálov
- 12 Tlačidlo na nastavenie horúceho vzduchu (Air)
- 13 Sieťový vypínač
- 14 Pripojenie podtlaku (Vac)
- 15 Pripojenie horúceho vzduchu (Air)
- 16 Prípojky - spájkovací nástroj - kanál
r 1 r, r 2 r
- 17 Zobrazenie teploty
- 18 Symbol teploty
- 19 Časové funkcie
- 20 Zablokovanie
- 21 Optická kontrola regulácie
- 22 Zobrazenie výberu kanálu
- 23 Zobrazenie pevnej teploty
- 24 Zobrazenie špeciálnych funkcií
- 25 Sieťová poistka
- 26 Sieťová prípojka
- 27 Prípojka vyrovnávania potenciálov

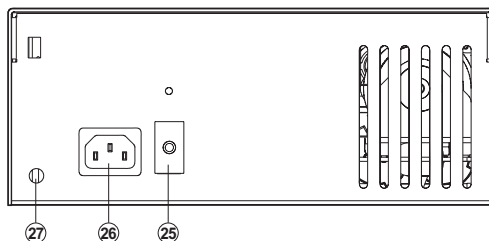
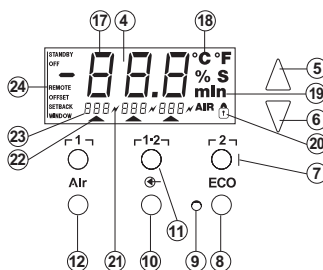
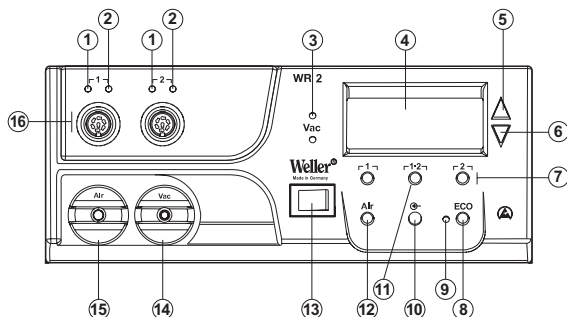

Obsah

1	O tomto návode	3
2	Pre vašu bezpečnosť	3
3	Rozsah dodávky	4
4	Opis zariadenia	4
5	Uvedenie zariadenia do prevádzky	6
6	Obsluha zariadenia	7
7	Špeciálne funkcie	9
8	Obnovenie výrobných nastavení	17
9	Starostlivosť a údržba zariadenia WR 2	17
10	Hlásenia o poruchách a odstránenie porúch	18
11	Príslušenstvo	19
12	Likvidácia	19
13	Záruka	19

1 O tomto návode

Ďakujeme vám za dôveru, ktorú ste nám prejavili kúpou zariadenia WR 2. Pri výrobe boli kladené najprísnejšie požiadavky na kvalitu, ktoré zaručujú spoľahlivú funkciu zariadenia.

Tento návod obsahuje dôležité informácie o bezpečnom uvádzaní opravárenskej stanice WR 2 do prevádzky, o obsluhu, údržbe a odstraňovaní jednoduchých porúch.

- ▷ Prečítajte si celý tento návod a príslušné bezpečnostné upozornenia pred uvedením zariadenia do prevádzky, skôr ako začnete pracovať s opravárenskou stanicou WR 2.
- ▷ Tento návod uchovajte tak, aby bol prístupný všetkým používateľom.

1.1 Zohľadnené smernice

Mikroprocesorom riadená opravárenská stanica WR 2 zodpovedá vyhláseniu o zhode ES so smernicami 2004/108/ES, 2006/95/ES a 2011/65/EU (RoHS).

1.2 Súvisiace dokumenty

- Návod na používanie opravárenskej stanice WR 2
- Sprievodná brožúra s bezpečnostnými pokynmi k tomuto návodu

2 Pre vašu bezpečnosť

Oprárenska stanica WR 2 bola vyrobená v súlade s dnešným stavom techniky a v súlade s uznávanými bezpečnostno-technickými pravidlami. Napriek tomu hrozí nebezpečenstvo vzniku poranenia a vecných škôd, ak nebudete dodržiavať bezpečnostné upozornenia uvedené v priloženej bezpečnostnej brožúre, ako aj upozornenia

uvedené v tomto návode. Tretím osobám odovzdávajte opravárenskú stanicu WR 2 vždy spolu s návodom na používanie.

2.1 Používanie v súlade s určením

Opravárenskú stanicu WR 2 používajte výlučne v súlade s účelom určeným v návode na používanie - na spájkovanie a odspájkovanie za podmienok, ktoré sú tu uvedené. Používanie opravárenskej stanice WR 2 v súlade s určením zahŕňa aj to, aby ste

- dbali na dodržiavanie tohto návodu,
- dbali na dodržiavanie všetkých ďalších sprievodných podkladov,
- dbali na dodržiavanie národných predpisov na zabránenie vzniku nehôd, ktoré platia na mieste používania.

Výrobca nepreberá záruku za svojvoľne vykonané zmeny na zariadení.

3 Rozsah dodávky

- Opravárenská stanica WR 2
- Sieťový kábel
- Konektor vyrovnávania potenciálov
- Návod na používanie WR 2
- Brožúra s bezpečnostnými pokynmi

4 Opis zariadenia

Weller WR 2 je všestranne použiteľná opravárenská stanica na profesionálne opravy na elektronických konštrukčných celkoch s najnovšou technológiou v priemyselnej výrobe, ako aj v opravárenskej a laboratórnej oblasti. Zariadenie WR 2 disponuje 2 nezávislými kanálmi na súčasnú prevádzku dvoch spájkovacích nástrojov. Digitálna radiaca elektrotechnika spolu s kvalitnou snímacou technikou a technikou prenosu tepla v spájkovacom nástroji, zaručuje presné regulovanie teploty na spájkovacom hrote. Rýchle zaznamenávanie nameraných hodnôt zaručuje najvyššiu presnosť teploty a optimálnu teplotnú odozvu v prípade zaťaženia. Želanú teplotu možno nastavovať v závislosti od pripojeného nástroja v rozsahu od 50 °C do 550 °C (150 °F – 999 °F) pre spájkovacie nástroje. Požadovaná a skutočná hodnota sa zobrazuje digitálne. Tri tlačidlá teploty slúžia na priamu voľbu pevných teplôt. Dosiachnutie predvolenej teploty signalizuje blikanie optickej kontroly regulácie (symbol „M“ na displeji a prídavná zelená LED-dióda). Opravárenská stanica Weller WR 2 ponúka nasledujúce ďalšie funkcie:

- Automatické rozpoznanie nástroja a aktivácia príslušných parametrov regulácie
- Digitálna regulácia teploty
- Možnosť zadávania hodnôt kompenzácie
- Programovateľné zníženie teploty (Setback)
- Pohotovostný režim (Standby) a funkcia zablokovania
- Zabudované vysokovýkonné čerpadlo
- Antistatické vyhotovenie zariadenia podľa bezpečnostných požiadaviek pre elektrostaticky ohrozené konštrukčné prvky.
- Rôzne možnosti vyrovnania potenciálov v zariadení (štandardná konfigurácia)
- Kalibrácia podľa osobitných požiadaviek zákazníka

4.1 Technické údaje zariadenia WR 2

Rozmery	D x Š x V (mm): 273 x 235 x 102 D x Š x V (palce): 10,75 x 9,25 x 4,02
Hmotnosť	cca 6,7 kg
Sieťové napätie	230 V, 50 Hz (120 V, 60 Hz)
Príkion	300 W
Trieda ochrany	I a III, antistatický kryt
Poistka	Nadprúdová spúšť 1,5 A
Tepelná regulácia kanálov	Spájkovačka a ods pájkovačka: plynulo 50 °C – 550 °C (150 °F – 999 °F) Regulovateľný rozsah teploty závisí od nástroja. WP 80 / WP 120 50 °C - 450 °C (150 °F - 850 °F) WP 200 50 °C-550 °C (150 °F-999 °F) WSP 150 50 °C - 550 °C (150 °F - 999 °F) DSX 80 / DXV 80 50 °C - 450 °C (150 °F - 850 °F) DSX 120 100 °C - 450 °C (200 °F - 850 °F) HAP 1 50 °C - 550 °C (150 °F - 999 °F)
Presnosť teploty	± 9 °C (± 20 °F)
Presnosť teploty HAP 1	± 30 °C (± 50 °F)
Stabilita teploty	± 2 °C (± 5 °F)
Zvodový odpor spájkovacieho hrotu (hrot voči zemi)	Zodpovedá IPC-J-001
Zvodové napätie spájkovacieho hrotu (hrot voči zemi)	Zodpovedá IPC-J-001
Čerpadlo (prerušovaný chod (30/30) s)	Max. podtlak 0,7 bar Max. množstvo prečerpania 10 l/min Horúci vzduch max. 15 l/min
Vyrovňavanie potenciálov	Cez zdičku s 3,5 mm pomocným kontaktom na zadnej strane zariadenia.

Vyrovňavanie potenciálov

Rôznym pripojením 3,5 mm zdičky s pomocným kontaktom (prípojky na vyrovnanie potenciálov) (27) sú možné 4 varianty:

- Tvrdé uzemnenie: bez konektora (stav pri dodávke).
- Stredový kontakt.
- Bezpotenciálové: s konektorom
- Mäkké uzemnenie: s konektorom a prispájkovaným odporom. Uzemnenie cez zvolený odpor

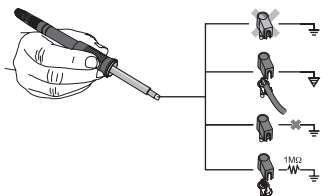

5 Uvedenie zariadenia do prevádzky

VÝSTRAHA!



Nebezpečenstvo úrazu nesprávnym zapojením podtlakovej hadice.

Ak je podtlaková hadica nesprávne zapojená, môže dôjsť pri aktivovaní odpájkovačky k úniku horúceho vzduchu a tekutého spájkovacieho cínu, čo môže spôsobiť poranenia.

▷ Nikdy nepripájajte podtlakovú hadicu na vsuvku „AIR“!

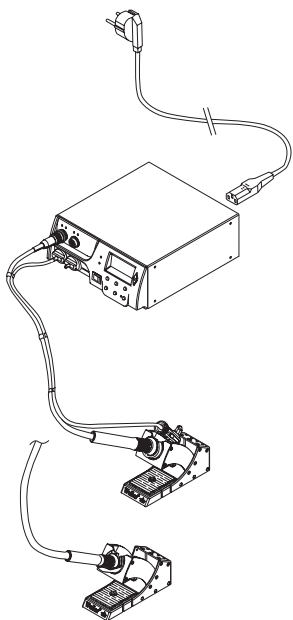

1. Zariadenie opatrne rozbaľte.
2. Spájkovacie nástroje pripojte nasledovným spôsobom:
 - Teplovzdušné pero (HAP) pripojte pomocou vzduchovej hadice na vsuvku „AIR“ (15) a pripájacím konektorom zapojte do zdieryky $\Gamma 1 \uparrow$ alebo $\Gamma 2 \uparrow$ (16) opravárenskej stanice. Krátkym otočením smerom doprava vykonajte zaistenie.

ALEBO

- Odpájkovací nástroj s podtlakovou hadicou pripojte na vsuvku „VAC“ (14) a s pripájacím konektorom zapojte do zdieryky $\Gamma 1 \uparrow$ alebo $\Gamma 2 \uparrow$ (16) opravárenskej stanice. Krátkym otočením smerom doprava vykonajte zaistenie.
 - Spájkovací nástroj s pripájacím konektorom zapojte do zdieryky $\Gamma 1 \uparrow$ alebo $\Gamma 2 \uparrow$ (16) opravárenskej stanice. Krátkym otočením smerom doprava vykonajte zaistenie.
3. Spájkovacie nástroje odložte do bezpečnostného odkladacieho stojana.
 4. Skontrolujte, či sieťové napätie zodpovedá údajom na typovom štítku a či sa sieťový vypínač (13) nachádza vo vypnutom stave.
 5. Ovládacie zariadenie pripojte na sieť (26).
 6. Zapnite zariadenie sieťovým vypínačom (13).

Po zapnutí zariadenia vykoná mikroprocesor automatické samočinné testovanie, počas ktorého sú všetky segmenty na krátky čas v prevádzke. Potom elektronika automaticky prepne na základné nastavenie teploty 380 °C pre všetky kanály a 50 % nastavenie „AIR“. Pri aktivovaných používaných kanáloch sa rozsvieti zelená LED-dióda (2):

- Trvalé zelené svietenie LED-diódy signalizuje zohrievanie pripojeného nástroja.
- Zelené blikanie LED-diódy signalizuje dosiahnutie predvolenej teploty nástroja.

Aktívne kanály sa na displeji indikujú symbolom trojuholníka (22) ako aj symbolom blesku (21).

Upozornenie Maximálny výstupný výkon je obmedzený na 250 W.

6 Obsluha zariadenia

6.1 Voľba kanálu, zapnutie a vypnutie



1. Stlačte jedno z tlačidiel **1** alebo **2** (7), aby ste vybrali jeden z dvoch kanálov.

Na displeji sa zobrazí požadovaná teplota vybraného kanálu ako aj malým písmom napísané pevne naprogramované teploty.

- alebo -

sa jemne dotknite tlačidla **1-2** (11), až kým sa nezobrazí želaný kanál.

Na displeji sa potom objaví aktuálna teplota nástroja. V dolnej oblasti sa dodatočne zobrazí stav s príslušnou hodnotou požadovanej teploty.

Zvolený kanál sa na displeji indikuje symbolom trojuholníka (21) ako aj červenou LED-diódou (1) na zariadení.

2. Stlačte súčasne tlačidlo **UP** (5) a **DOWN** (6), až kým sa na displeji nezobrazia tri pomlčky „- -“.
3. Tlačidlá pustite.

Ak už je kanál deaktivovaný, objaví sa na displeji nápis „OFF“. Ak je kanál aktívny, objaví sa na displeji aktuálna skutočná teplota.

Uložené údaje sa vypnutím kanálu nestratia.

Upozornenie

Zobrazenie sa automaticky prepína na ten kanál, na ktorom bol znova pripojený nástroj, bol stlačený spínač, alebo bol nástroj vybraný z odkladacieho stojana so spínaním.

Túto funkciu možno deaktivovať v menu 2 so špeciálnymi funkciami (pozrite si časť „Aktivácia / deaktivácia automatickej zmeny kanálu“, strana 17).

6.2 Nastavenie teploty

Individuálne nastavenie teploty

1. Vyberte si želaný kanál stlačením tlačidla **1** alebo **2**.
Displej zobrazuje skutočnú hodnotu teploty vybraného kanálu.
2. Stlačte tlačidlo **UP** alebo **DOWN**.
Displej sa prepne na nastavenú požadovanú hodnotu. Symbol teploty bliká (18).
3. Stlačte tlačidlo **UP** alebo **DOWN** na nastavenie želanej požadovanej teploty:

- Krátkym stlačením sa teplota posunie o jeden stupeň.

- Trvalé stlačenie prestaví požadovanú hodnotu rýchlejšie.

Cca 2 sekundy po uvoľnení tlačidla nastavovania sa na displeji opäť zobrazí skutočná hodnota vybraného kanálu.

Nastavenie teploty pomocou tlačidiel teploty **1**, **1-2** a **2**

Požadovanú hodnotu teploty možno oddelene pre každý kanál zmeniť voľbou jednej z troch prednastavených hodnôt teploty (pevné teploty).



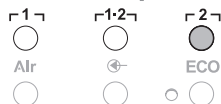

Nastavenia z výroby:

1 1 = 150 °C (300 °F),

1-2 = 350 °C (660 °F),

2 = 380 °C (720 °F)

1. Zvoľte kanál.

Zobrazenie 3 pevne nastavených teplôt na displeji na cca 2 sekundy.

Pokiaľ bliká symbol teploty (18), je možné zadávať hodnotu teploty.

2. Požadovanú hodnotu teploty nastavte tlačidlom **UP** alebo **DOWN**.

3. Tlačidlo pre požadovanú teplotu 1 1, 1-2 alebo 2 podržte stlačené 3 sekundy.

Počas toho bliká indikátor teploty pre príslušnú hodnotu teploty. Po 3 sekundách sa nastavená hodnota uloží.

4. Tlačidlo teploty opäť pustite.

Upozornenie Obsadenie tlačidla teploty nízkou teplotou „Setback“ ponúka možnosť manuálneho znižovania teploty pri nepoužívaní spájkovačky.

Navolenie teploty pomocou tlačidiel teploty 1 1, 1-2 a 2

1. Zvoľte kanál.

2. Zobrazenie 3 pevne nastavených teplôt na displeji na cca 2 sekundy.

Pokiaľ bliká symbol teploty, možno navoliť želanú teplotu tlačidlami 1 1, 1-2 alebo 2.

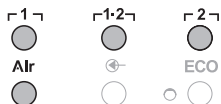
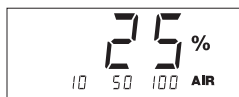

6.3 Nastavenie prietoku vzduchu

Prietok vzduchu sa dá nastavovať, vychádzajúc z maximálnej hodnoty prietoku 10 l/s (HAP 1), v rozsahu od 10 % do 100 %.

1. Stlačte tlačidlo AIR (12).

Na displeji sa na 2 sekundy zobrazí prietok vzduchu v percentách.

2. Nastavte želaný prietok vzduchu stlačením tlačidla **UP** alebo **DOWN**.

Nastavená hodnota bude prevzatá. Po 3 sekundách sa znova zobrazí skutočná teplota vybraného kanálu.

Upozornenie Tak ako 3 pevne nastavené teploty, sa dajú nastavovať a navoliť aj 3 pevné hodnoty množstva vzduchu.

Nastavenia z výroby:

1 1 = 10 %, 1-2 = 50 %, 2 = 100 %

6.4 Spájkovanie a odspájkovanie

▷ Spájkovanie vykonávajte v súlade s návodom na používanie pripojeného spájkovacieho nástroja.

7 Špeciálne funkcie

▲	2 s ⇒	Menu 1
▼		
▲	4 s ⇒	Menu 2
▼		
▲	1x ⇒	ON/OFF
▼		

Špeciálne funkcie sú rozdelené do 2 úrovní menu:

- Menu 1 s možnosťami nastavenia pre teplotu v pohotovostnom režime (Standby), zníženie teploty (Setback), čas automatického vypnutia (Auto-OFF), kompenzáciu teploty (Offset), teploty, funkciu Window, jednotky teploty, čas zapnutia (On Time) pre teplovzdušné pero, oneskorenie vypnutia podtlaku (VAC OFF) a oneskorenie zapnutia podtlaku (VAC ON) a funkciu zablokovania.
- Menu 2 s možnosťami nastavenia pre úroveň manometra, ID kód, funkciu kalibrácie (FCC), autom. zmenu kanála ON / OFF, špeciálne tlačidlo ON / OFF, funkciu ECO ON / OFF, blokovanie tlačidiel ON / OFF a regulačnú charakteristiku HI / LO.

7.1 Voľba špeciálnych funkcií menu 1

Špeciálne funkcie	Navigácia
STANDBY	
SETBACK	
AUTO OFF	↑
OFFSET	↵ 1 ↵
WINDOW	↓
°C/°F	↵ 1 ↵ 2 ↵
ON TIME	↵ 2 ↵
VAC OFF	EXIT
VAC ON	Prepnutie CH
	AIR

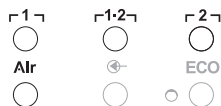
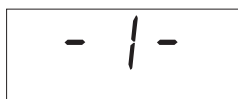

1. Vyberte si želaný kanál **↵ 1 ↵** alebo **↵ 2 ↵** pre zadávanie špeciálnych funkcií.
2. Súčasne držte stlačené tlačidlá **UP** a **DOWN**.
Po 2 s sa na displeji objaví zobrazenie „- 1 -“.
3. Pustite tlačidlá.

Výber špeciálnych funkcií menu 1 je aktivovaný.

Teraz môžete vykonať požadované nastavenia.

- Pomocou tlačidiel **↵ 1 ↵**, **↵ 1-2 ↵** vyberte položky menu.
- Pomocou tlačidla **↵ 2 ↵** menu opäť opustíte (EXIT).
- Tlačidlom **AIR** (12) sa mení kanál.

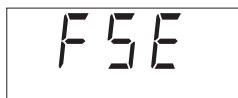

Nastavenie špeciálnych funkcií na východiskové hodnoty zadané výrobcom

1. Stlačte tlačidlo **↵ 2 ↵** a podržte ho stlačené.
2. Následne súčasne stlačte tlačidlá **UP** a **DOWN**.

Na displeji sa zobrazí nápis „FSE“.

Oprávnená stanica je teraz opäť nastavená na nastavenie z výroby.



Nastavenie teploty v pohotovostnom režime

Po vypnutí teploty sa automaticky nastaví teplota pre pohotovostný režim (Standby). Skutočná teplota je zobrazená blikaním. Na displeji sa objaví nápis „STANDBY“.

1. V menu 1 zvoľte bod menu STANDBY (POHOTOVOŠŤ).
2. Požadovanú hodnotu teploty standby (pohotovosť) nastavte pomocou tlačidla **UP (HORE)** alebo **DOWN (DOLE)**.
3. Pomocou tlačidla **1** (späť) alebo **1-2** (dopredu) prejdite na ďalší bod menu.
4. Pomocou tlačidla **AIR** (12) zmeňte kanál.
Špeciálne tlačidlo ON / OFF
Funkcia ECO ON / OFF

Nastavenie zníženia teploty (SETBACK)

Keď sa spájkovací nástroj nepoužíva, zníži sa teplota po uplynutí nastaveného času funkcie Setback na teplotu v pohotovostnom režime (Standby). Pri aktivovaní funkcie Setback indikuje tento stav blikajúca hodnota skutočnej teploty a na displeji je zobrazený nápis „STANDBY“. Stlačením tlačidla **UP** alebo **DOWN** ukončíte tento stav. V závislosti od používaného nástroja deaktivuje funkciu Setback buď spínač alebo odkladací stojan so spínaním.

Sú možné nasledujúce nastavenia funkcie Setback:

- „0 min“: Funkcia Setback je vypnutá (OFF) - nastavenie z výroby
- „ON“: Funkcia Setback je zapnutá (ON) - s odkladacím stojanom so spínaním sa po odložení spájkovačky ihneď zníži teplota na teplotu v pohotovostnom režime
- „1-99 min“: Funkcia Setback je zapnutá (ON) - čas funkcie Setback sa dá individuálne nastaviť

1. V menu 1 zvoľte bod menu SETBACK.
2. Hodnotu funkcie Setback nastavte pomocou tlačidla **UP (HORE)** alebo **DOWN (DOLE)**.
3. Pomocou tlačidla **1** (späť) alebo **1-2** (dopredu) prejdite na ďalší bod menu.
4. Špeciálne tlačidlo ON / OFF
Funkcia ECO ON / OFF

Nastavenie času automatického vypnutia (AUTO-OFF)

Pri nepoužívaní spájkovacieho nástroja sa po uplynutí času automatického vypnutia (AUTO-OFF) vypne nahrievanie spájkovacieho nástroja.

Zníženie teploty sa uskutoční nezávisle od nastavenej funkcie Setback. Skutočná teplota je zobrazená s blikaním a slúži ako indikátor zostatkového tepla. Na displeji sa zobrazí nápis „OFF“. Pri teplote pod 50 °C (120 °F) sa na displeji zobrazí blikajúca čiarka.

Je možné určiť nasledujúce nastavenia času automatického vypnutia (AUTO-OFF):

- „0 min“: Funkcia automatického vypnutia (AUTO-OFF) je vypnutá.
- „1-999 min“: Čas automatického vypnutia (AUTO-OFF), ktorý sa dá individuálne nastaviť.



1. V menu 1 zvolíte bod menu OFF (VYP).
2. Cieľovú hodnotu funkcie AUTO-OFF nastavíte tlačidlom **UP (HORE)** alebo **DOWN (DOLE)**.
3. Pomocou tlačidla **↑ 1 ↓** (späť) alebo **↑1·2↓** (dopredu) prejdite na ďalší bod menu.
4. Špeciálne tlačidlo ON/OFF
Funkcia ECO ON/OFF

Teplotná odozva pri rozdielnych nastaveniach funkcií SETBACK a AUTO OFF

Nastavenia		Teplotná odozva bez odkladacieho stojana so spínaním
SETBACK Time [1 - 99 min]	OFF Time [1 - 999 min]	
0	0	Spájkovací nástroj zostane na nastavenej teplote spájkovania.
ON		
0	Time	Spájkovací nástroj sa pri nepoužívaní ¹⁾ po uplynutí času vypnutia (OFF) vypne.
ON		
Time	0	Spájkovací nástroj sa pri nepoužívaní ¹⁾ po uplynutí času funkcie SETBACK prepne na teplotu v pohotovostnom režime (STANDBY) ²⁾ .
Time	Time	Spájkovací nástroj sa pri nepoužívaní ¹⁾ , po uplynutí času funkcie SETBACK nastaví na teplotu v pohotovostnom režime (STANDBY) ²⁾ a po uplynutí času vypnutia (OFF) sa vypne.
		Teplotná odozva s odkladacím stojanom so spínaním
0	0	Spájkovací nástroj sa v odkladacom stojane ³⁾ vypne.
ON	0	Spájkovací nástroj sa v odkladacom stojane ³⁾ prepne na teplotu v pohotovostnom režime (STANDBY) ²⁾ .
0	Time	Spájkovací nástroj sa v odkladacom stojane ³⁾ po uplynutí času vypnutia (OFF) vypne.
ON	Time	Spájkovací nástroj sa v odkladacom stojane ³⁾ prepne na teplotu v pohotovostnom režime (STANDBY) ²⁾ a po uplynutí času vypnutia (OFF) sa vypne.
Time	0	Spájkovací nástroj sa v odkladacom stojane ³⁾ po uplynutí času funkcie SETBACK prepne na teplotu v pohotovostnom režime (STANDBY) ²⁾ .
Time	Time	Spájkovací nástroj sa v odkladacom stojane ³⁾ po uplynutí času funkcie SETBACK prepne na teplotu v pohotovostnom režime (STANDBY) ²⁾ a po uplynutí času vypnutia (OFF) sa vypne.

¹⁾ Nepoužívanie = nestlačenie tlačidiel UP/DOWN a žiadny pokles teploty > 5 °C.

²⁾ Teplota v pohotovostnom režime (STANDBY) musí byť nižšia ako nastavená požadovaná teplota, inak nie je funkcia SETBACK aktívna.

³⁾ Ak je pripojený odkladací stojan so spínaním, zostáva spájkovací nástroj mimo stojana vždy na nastavenej požadovanej teplote.
Funkcia odkladania do stojana sa aktivuje po prvom odložení spájkovacieho nástroja.

Upozornenie Reset pohotovostného režimu (STANDBY) a režimu vypnutia (OFF):

- Bez odkladacieho stojana so spínaním: stlačením tlačidla **UP** alebo **DOWN**.

S odkladacím stojanom so spínaním: vybratím spájkovacieho nástroja z odkladacieho stojana.

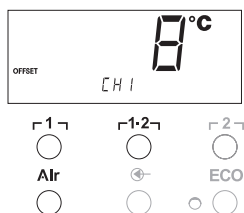

Nastavenie kompenzácie teploty (Offset)

Skutočnú teplotu spájkovacieho hrotu je možné prispôbiť zadaním kompenzácie teploty (tzv. offset) v rozsahu $\pm 40^\circ\text{C}$ ($\pm 70^\circ\text{F}$).

1. V menu 1 zvolíte bod menu OFFSET.
2. Hodnotu teploty OFFSET nastavte pomocou tlačidla **UP** alebo **DOWN**.
3. Pomocou tlačidla **1** (späť) alebo **1-2** (dopredu) prejdite na ďalší bod menu.
4. Špeciálne tlačidlo ON / OFF
Funkcia ECO ON / OFF

Nastavenie funkcie Window

Vychádzajúc z nastavenej, zablokovanej teploty je možné pomocou funkcie WINDOW nastaviť rozsah teploty $\pm 99^\circ\text{C}$ ($\pm 180^\circ\text{F}$).

Upozornenie Aby ste mohli využívať funkciu WINDOW, musí byť opravárenská stanica v zablokovanom stave (pozrite si časť „Zapnutie/vypnutie funkcie zablokovania“ na strane 14).

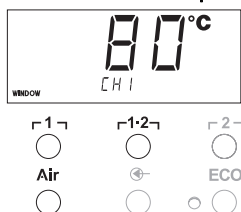

1. V menu 1 zvolíte bod menu WINDOW.
2. Hodnotu teploty okna nastavte pomocou tlačidla **UP (HORE)** alebo **DOWN (DOLE)**.
3. Pomocou tlačidla **1** (späť) alebo **1-2** (dopredu) prejdite na ďalší bod menu.
4. Špeciálne tlačidlo ON / OFF
Funkcia ECO ON / OFF

Prepnutie jednotky teploty

Prepínanie jednotiek teploty z $^\circ\text{C}$ na $^\circ\text{F}$ alebo naopak.

1. V menu 1 zvolíte položku menu s názvom $^\circ\text{C} / ^\circ\text{F}$.
2. Jednotku teploty nastavte tlačidlom **UP** alebo **DOWN**.
3. Tlačidlom **1** (dozadu) alebo **1-2** (dopredu) prepnete na nasledujúcu položku menu.

Ohraničenie času zapnutia (ON TIME) teplovzdušnej spájkovačky (HAP)

Čas zapnutia prúdenia horúceho vzduchu v HAP je možné ohraničiť od hodnoty 0 do hodnoty 60 sekúnd. Jeden krok zodpovedá nastaveniu 1 sekundy. Nastavený čas je potom rovnaký pre všetky tri kanály. Nastavenie z výroby je 0 s („OFF“), čo znamená, že prúd vzduchu sa aktivuje, kým bude stlačené tlačidlo na teplovzdušnej spájkovačke alebo (voliteľný) nožný spínač.

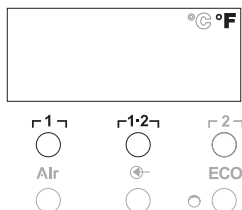



1. Vyberte si položku menu s názvom HAP-ON v menu 1.
2. Nastavte hodnotu času tlačidlom **UP** alebo **DOWN**.
3. Tlačidlom **1 1** (dozadu) alebo **1-2 1** (dopredu) prepnete na nasledujúcu položku menu.

Nastavenie oneskorenia vypnutia podtlaku (VAC Off)

Aby ste zabránili upchávaniu odpájkovačky, je možné nastaviť oneskorenie času vypnutia podtlaku od 0 do 5 s (nastavenie z výroby: 2 s).



1. V menu 1 zvolíte položku menu s názvom VAC OFF.
2. Nastavte hodnotu času tlačidlom **UP** alebo **DOWN**.
3. Tlačidlom **1 1** (dozadu) alebo **1-2 1** (dopredu) prepnete na nasledujúcu položku menu.



Nastavenie oneskorenia zapnutia podtlaku (VAC ON)

Aby sa zabránilo predčasnému spusteniu čerpadla alebo aby sa zabezpečilo dodržanie definovaného času na predhriatie spájkovaného miesta, je možné nastaviť oneskorenie zapnutia od 0 do 9 s (nastavenie z výroby je 0 s: OFF).



1. V menu 1 zvolíte položku menu s názvom VAC ON.
2. Nastavte hodnotu času (VAC ON) tlačidlom **UP** alebo **DOWN**.
3. Tlačidlom **1 1** (dozadu) alebo **1-2 1** (dopredu) prepnete na ďalšiu položku menu.



Zapnutie/vypnutie funkcie zablokovania

Po zapnutí zablokovania sa na opravárenskej stanici dajú ovládať už len tlačidlá pre teplotu **1 1**, **1-2 1** a **2 1**, **ECO** (8) a **AIR** (12). Všetky ostatné nastavenia nie je možné až do odblokovania prestať.

Zablokovanie opravárenskej stanice:

1. V menu 1 zvolíte položku menu s názvom LOCK
Na displeji sa zobrazí nápis „OFF“. Bliká symbol zámku (20).

Upozornenie

Stlačením tlačidiel **1 1** alebo **1-2 1** počas zobrazenia nápisu „OFF“, opustíte položku menu bez toho, že by sa blokovací kód uložil.

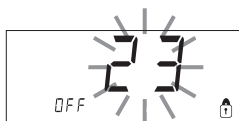

2. Kód zablokovania nastavte pomocou tlačidla **UP (HORE)** alebo **DOWN (DOLE)** 1- 999.
3. Podržte stlačené tlačidlo **2 1** 5 sekúnd.
Kód sa uloží. Zobrazí sa symbol zámku (20). Stanica je teraz zablokovaná. Displej prejde do hlavného menu.

Odblokovanie opravárenskej stanice:

1. Vyberte si položku menu s názvom LOCK v menu 1.
Na displeji sa zobrazí nápis „ON“. Zobrazí sa symbol zámku (20).
2. Kód zablokovania zadajte pomocou tlačidla **UP (HORE)** alebo **DOWN (DOLE)**.
3. Stlačte tlačidlo **2 1**.
Stanica je teraz odblokovaná. Displej prejde do hlavného menu.

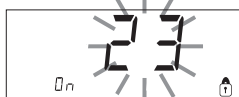

7.2 Voľba špeciálnych funkcií menu 2

Špeciálne funkcie	Navigácia	
LEVEL	↑	↵ 1 ↵
ID		
FCC	↓	↵ 1 · 2 ↵
AUTO CHANNEL		
SP BUTTON	EXIT	↵ 2 ↵
ECO		
HAP LOCK	Prepnutie CH	Air
HI / LO CONTROL		

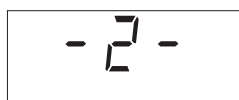

4s

1. Vyberte požadovaný kanál ↵ 1 ↵, ↵ 1 · 2 ↵ alebo ↵ 2 ↵ na zadanie špeciálnych funkcií.
2. Súčasne držte stlačené tlačidlá **UP** a **DOWN**. Po 4 s sa na displeji objaví údaj „- 2 -“.
3. Pustíte tlačidlá. Výber špeciálnych funkcií menu 2 je aktivovaný. Teraz môžete vykonať požadované nastavenia. Pomocou tlačidiel ↵ 1 ↵ a ↵ 1 · 2 ↵ vyberte položky menu. Pomocou tlačidla ↵ 2 ↵ menu opäť opustíte (EXIT).

Nastavenie limitu manometra

– Pomocou tejto funkcie je možné definovať interval údržby odspájkovacieho nástroja. Nastaví sa tu hodnota v mbar, pri ktorej elektrický manometer v prípade znečisteného nasávacieho systému spustí varovný signál (LED-dióda (3) podtlakového čerpadla sa prepne zo zelenej na červenú). Nastavená hodnota závisí od použitých nasávacích dýz.

– Nastavenie z výroby: -600 mbar
Nastaviteľné: -400 mbar až -800 mbar

1. Systém - hroty a filter - musia byť voľné
2. V menu 2 zvolíte položku menu s názvom LEVEL.
3. Hodnotu tlaku funkcie LEVEL nastavíte tlačidlom **UP** alebo **DOWN**.

Regulačná kontrolka LED sa nepravidelne prepína z červenej na zelenú a naopak. Tlačidlom **UP** zvýšite podtlak o 50 až 80 mbar, stlačte podtlakovú hadicu dohromady a skontrolujte či sa kontrolka prepne zo zelenej na červenú.

4. Tlačidlom ↵ 1 ↵ (dozadu) alebo ↵ 1 · 2 ↵ (dopredu) prepnete na ďalšiu položku menu.

Nastavenie označenia stanice (ID kód)

Každá stanica má pridelené identifikačné číslo (ID kód), aby ju bolo možné jednoznačne identifikovať.

1. V menu 2 zvolíte položku menu s názvom REMOTE ID.
2. Tlačidlom **UP** alebo **DOWN** zadajte ID (možné hodnoty: 0 – 999).
3. Tlačidlom ↵ 1 ↵ (dozadu) alebo ↵ 1 · 2 ↵ (dopredu) prepnete na ďalšiu položku menu.



Upozornenie

Stlačte tlačidlo ↵ 2 ↵, ak chcete túto položku menu opustiť bez zmeny (EXIT).

Ovládanie funkcie kalibrácie (Factory Calibration Check)

Pomocou funkcie FCC môžete skontrolovať presnosť teploty opravárenskej stanice a vyrovnať prípadné odchýlky. Na to je potrebné zmerať teplotu spájkovacieho hrotu externým zariadením na meranie teploty a hrotom na meranie teploty, priradeným danému spájkovaciemu nástroju. Pred kalibráciou je potrebné zvoliť príslušný kanál.

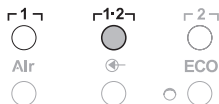

Zmena kalibrácie pri teplote 100 °C / 210 °F

1. Zaveďte snímač teploty (0,5 mm) externého zariadenia na meranie teploty do hrotu na meranie teploty.
2. V menu 2 zvolte položku menu s názvom FCC.
3. Stlačte tlačidlo **DOWN**.

Vyberie sa bod kalibrácie 100 °C / 210 °F.

Spájkovací hrot sa nahreje na 100 °C / 210 °F.

Kontrola regulácie začne blikať, akonáhle je teplota konštantná.

4. Teploty zobrazené na meracom zariadení porovnajte s údajmi na displeji.



5. Tlačidlom **UP** alebo **DOWN** nastavte na opravárenskej stanici rozdiel medzi hodnotou zobrazenou na externom meracom zariadení a hodnotou zobrazenou na opravárenskej stanici. Maximálne možné prispôsobenie teploty je ± 40 °C (± 70 °F). Príklad:

Displej 100 °C, externé meracie zariadenie 98 °C:
nastavenie **▲ 2**

Displej 100 °C, externé meracie zariadenie 102 °C:
nastavenie **▼ 2**

Upozornenie Stlačte tlačidlo **1-2**, ak chcete túto položku menu opustiť bez zmeny (EXIT).

6. Nastavenú hodnotu potvrdíte stlačením tlačidla **1-2** (Set). Teplotná odchýlka je teraz nastavená na východiskovú hodnotu 0. Kalibrácia pri 100 °C / 210 °F je teraz dokončená.
7. Tlačidlom **1-2** opustíte menu 2.

Zmena kalibrácie pri teplote 450 °C / 840 °F

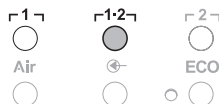

1. Zaveďte snímač teploty (0,5 mm) externého zariadenia na meranie teploty do hrotu na meranie teploty.
2. V menu 2 zvolte položku menu s názvom FCC.
3. Stlačte tlačidlo **UP**.

Vyberie sa bod kalibrácie 450 °C / 840 °F.

Spájkovací hrot sa nahreje na 450 °C / 840 °F.

Akonáhle bude teplota konštantná, bude blikať kontrola regulácie (21).

4. Teploty zobrazené na meracom zariadení porovnajte s údajmi na displeji.



5. Tlačidlom **UP** alebo **DOWN** nastavte na opravárenskej stanici rozdiel medzi hodnotou zobrazenou na externom meracom zariadení a hodnotou zobrazenou na opravárenskej stanici. Maximálne možné prispôsobenie teploty je ± 40 °C (± 70 °F). Príklad:

Displej 450 °C, externé meracie zariadenie 448 °C:
nastavenie **▲ 2**

Displej 450 °C, externé meracie zariadenie 452 °C:
nastavenie **▼ 2**

Upozornenie Stlačte tlačidlo **F2**, ak chcete túto položku menu opustiť bez zmeny (EXIT).

- Nastavenú hodnotu potvrdíte stlačením tlačidla **F1·2** (Set).
Teplotná odchýlka je teraz nastavená na východiskovú hodnotu 0. Kalibrácia pri 450 °C / 840 °F je teraz dokončená.
- Tlačidlom **F2** opustíte menu 2.



Nastavenie kalibrácie na východiskové hodnoty výrobcu

- V menu 2 zvolíte položku menu s názvom FCC.
- Držite stlačené tlačidlo **F2**.
- Následne súčasne stlačte tlačidlá **UP** a **DOWN**.
Na displeji sa objaví nápis „FSE“ (Factory Setting Enabled).
Opravná stanica je teraz opäť nastavená na východiskové hodnoty z výroby.
- Tlačidlom **F1** (dozadu) alebo **F1·2** (dopredu) prepnete na ďalšiu položku menu.

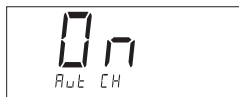

Deaktivovanie / aktivovanie automatickej zmeny kanálu

Touto funkciou možno deaktivovať automatickú zmenu kanálu, aktivovanú výrobcom:

- V menu 2 zvolíte položku menu s názvom AUTO CHANNEL.
- Nastavte stav tlačidlom **UP** alebo **DOWN**.
(ON = aktivovať / OFF = deaktivovať)
- Tlačidlom **F1** (dozadu) alebo **F1·2** (dopredu) prepnete na nasledujúcu položku.



Aktivovanie / deaktivovanie špeciálneho tlačidla (10)

Funkciu SP-Button sa dá aktivovať špeciálne tlačidlo (10), ktoré je od výroby deaktivované:

- V menu 2 zvolíte položku menu s názvom SP BUTTON.
- Nastavte stav tlačidlom **UP** alebo **DOWN**.
(ON = aktivovať / OFF = deaktivovať)
- Tlačidlom **F1** (dozadu) alebo **F1·2** (dopredu) prepnete na nasledujúcu položku.

Po aktivovaní špeciálneho tlačidla (10) sa dá s jeho pomocou vykonať rýchle preskočenie do menu 1. Naposledy navolená funkcia sa pri opustení použitím špeciálneho tlačidla (10) uloží.

Aktivovanie / deaktivovanie tlačidla ECO (8)

Funkciu ECO sa dá aktivovať tlačidlo ECO (8), ktoré je od výroby deaktivované:

- V menu 2 zvolíte položku menu s názvom ECO.
- Nastavte stav tlačidlom **UP** alebo **DOWN**.
(ON = aktivovať / OFF = deaktivovať)
- Tlačidlom **F1** (dozadu) alebo **F1·2** (dopredu) prepnete na nasledujúcu položku.



Po aktivovaní tlačidla ECO (8) si môžete jeho pomocou vynútiť pohotovostný režim pre všetky 2 kanály. Zelená LED-dióda (9) sa rozsvieti a kanály sa prepnú na nastavenú teplotu v pohotovostnom režime.

Pri použití odkladacieho stojana so spínaním sa táto funkcia pri odobratí nástroja zo stojana obnoví.

**Upozornenie****Aktivovanie / deaktivovanie zablokovania tlačidiel HAP**

Touto funkciou sa dá zmeniť nastavenie HAP, nastavené vo výrobnom závode. Ak sa aktivuje zablokovanie, HAP sa prvým stlačením tlačidla zapne a ďalším stlačením tlačidla sa vypne.

1. Vyberte si položku menu s názvom HAP LOCK v menu 2.
2. Nastavte stav tlačidlom **UP** alebo **DOWN**.
(ON = aktivovať / OFF = deaktivovať)
3. Tlačidlom **1** (dozadu) alebo **1-2** (dopredu) prepnete na nasledujúcu položku menu.

Kvôli ochrane sa čerpadlo po 20 minútach trvalej prevádzky automaticky vypne.

**Nastavenie charakteristiky regulácie pre WP 120**

Funkciou HI / LO CONTROL sa dá nastaviť charakteristika regulácie pre WP 120. Od výroby je nastavená na hodnotu HI:

1. Vyberte si položku menu s názvom HI / LO v menu 2.
2. Nastavte stav tlačidlom **UP** (HI) alebo **DOWN** (LO).

HI: Prísna regulácia pre maximálny výkon - je možné aj impulzné prekročenie teploty

LO: Citlivá regulácia pre konštrukčné prvky, ktoré sú citlivé na správnu teplotu

8 Obnovenie výrobných nastavení

Obnovenie špeciálnych funkcií

Táto funkcia je opísaná v častiach „7.1 Voľba špeciálnych funkcií menu 1“, „Nastavenie špeciálnych funkcií na východiskové hodnoty zadané výrobcom“ na strane 11.

Obnovenie kalibrácie na východiskové hodnoty výrobcu

Táto funkcia je opísaná v častiach „7.2 Voľba špeciálnych funkcií menu 2“, „Nastavenie kalibrácie na východiskové hodnoty výrobcu“ na strane 17.

9 Starostlivosť a údržba zariadenia WR 2

9.1 Údržba filtra

Pravidelne kontrolujte, či nie je hlavný filter pre „VACUUM“ a „AIR“ znečistený a prípadne ho vymeňte.

VÝSTRAHA!**Práca bez filtra zničí podtlakové čerpadlo.**

- ▷ Pred začatím spájkovania skontrolujte či je vložený hlavný filter!

Výmena filtra

1. Kryt „VAC“ (14) alebo „AIR“ (15) otočte o 45° doľava a odoberte.
2. Znečistený filter vytiahnite a zlikvidujte v súlade s predpismi.
3. Vložte originálnu filtračnú patrónu WELLER.
Dbajte pritom na správne dosadnutie tesnenia veka.
4. Vložte pružinu.
5. Kryt s použitím mierneho tlaku opäť nasadte a otočte o 45° smerom doprava.

10 Hlásenia o poruchách a odstránenie porúch

Hlásenie/symptóm	Možná príčina	Opatrenia na odstránenie poruchy
Zobrazenie „- -“	<ul style="list-style-type: none"> – Nástroj nebol rozpoznávaný – Nástroj je chybný – Je súčasne zapojená odpájkovačka aj teplovzdušná spájkovačka – (DSX 80, HAP 1) 	<ul style="list-style-type: none"> – Skontrolujte pripojenie nástroja k zariadeniu – Skontrolujte pripojený nástroj – Vyberte jeden z nástrojov
Na HAP nie je vzduch	<ul style="list-style-type: none"> – Vzduchová hadica nie je zapojená alebo je zapojená nesprávne 	<ul style="list-style-type: none"> – Pripojte vzduchovú hadicu na vsuvku AIR
Na odpájkovacom nástroji nie je podtlak	<ul style="list-style-type: none"> – Podtlaková hadica nie je zapojená alebo je zapojená nesprávne – Odpájkovacia dýza je upchatá 	<ul style="list-style-type: none"> – Podtlakovú hadicu pripojte na vsuvku VAC – Na odpájkovacej dýze vykonajte údržbu pomocou čistiaceho náradia
Zobrazenie stavu prostredníctvom LED-diód VAC nie je správne	<ul style="list-style-type: none"> – Úroveň manometra nie je správne nastavená 	<ul style="list-style-type: none"> – Úroveň manometra Nastavte v špeciálnom menu 2
Displej nefunguje (displej je vypnutý)	<ul style="list-style-type: none"> – nie je dostupné žiadne sieťové napätie 	<ul style="list-style-type: none"> – Zapnite sieťový vypínač – Skontrolujte napätie v sieti – Skontrolujte poistky zariadenia
LED-dióda VAC je červená	<ul style="list-style-type: none"> – Podtlakový systém je upchatý 	<ul style="list-style-type: none"> – Vyčistite nasávaciu dýzu – Skontrolujte filter (13); ak má žltú farbu, vymeňte ho – Vyčistite odpájkovacie nástroje – vymeňte filter – Skontrolujte podtlakovú hadicu
Indikácia nápisom „Err“	<ul style="list-style-type: none"> – Je znečistený filter VAC – Na VAC bola pripojená odpájkovačka – Na VAC bola pripojená teplovzdušná spájkovačka 	<ul style="list-style-type: none"> – Vymeňte filter VAC – Vytiahnite hadicu odpájkovačky – Na kanál AIR pripojte teplovzdušnú spájkovačku – Potvrďte chybu tlačidlom ↵
Indikácia „OFF“	<ul style="list-style-type: none"> – Celkový výkon pripojeného náradia viac ako 250 W – Deaktivujte kanál. 	<ul style="list-style-type: none"> – Zmeňte výber náradia a aktivujte kanál. – Kanál aktivujte súčasným krátkym stlačením tlačidiel UP a DOWN.

11 Príslušenstvo

- T005 29 200 99 Súprava na spájkovanie WP 200 s odkladacím stojanom WDH 31, 200 W
- T005 29 194 99 Súprava na spájkovanie WP 120 s odkladacím stojanom WDH 10T, 120 W
- T005 29 181 99 Súprava so spájkovačkou WP 80, 80 W
- T005 29 161 99 Súprava so spájkovačkou WSP 80, 80 W
- T005 33 155 99 Súprava so spájkovačkou WMP, 65 W
- T005 29 187 99 Súprava so spájkovačkou LR 21, 50 W
- T005 26 152 99 Súprava so spájkovačkou LR 82, 80 W
- T005 33 133 99 Pinzetová súprava na odspájkovanie WTA 50
- T005 29 170 99 Súprava so spájkovačkou WSP 150, 150 W
- T005 25 032 99 Súprava so zariadením na termické odizolovanie WST 82 KIT1, 80 W
- T005 25 031 99 Súprava so zariadením na termické odizolovanie WST 82 KIT2, 80 W
- T005 27 040 99 Spájkovacia vanička WSB 80, 80 W
- T005 27 028 99 Platnička na predhrievanie WHP 80, 80 W
- T005 13 182 99 Súprava s odspájkovačkou DXV 80 Inline, 80 W
- T005 13 183 99 Súprava s odspájkovačkou DSX 80, 80 W
- T005 13 198 99 Súprava s odspájkovačkou DSX 120, 120 W
- T005 33 114 99 Súprava s teplovzdušnou spájkovačkou HAP 1, 100 W
- T005 15 152 99 Odkladací stojan WDH 30 pre DSX 80
- T005 15 153 99 Odkladací stojan WDH 40 pre DXV 80
- T005 15 121 99 Bezpečnostný odkladací stojan WDH 10 WSP 80/WP 80
- T005 15 162 99 Odkladací stojan so spínaním WDH 20T pre WMP
- T005 13 120 99 Nožný spínač
- T005 87 388 50 Adaptér na nožný spínač
- T005 15 125 99 Suchá čistiaca vložka WDC 2
- T005 13 841 99 Špirálová vlna pre WDC
- T005 87 597 28 Resetovací konektor °C
- T005 87 597 27 Resetovací konektor °F

Ostatné príslušenstvo si prosím vyhľadajte v návodoch na používanie jednotlivých súprav so spájkovačkami.



12 Likvidácia

Vymenené časti zariadení, filtre alebo staré zariadenia likvidujte v súlade s predpismi vo vašej krajine.

13 Záruka

Nároky kupujúceho na odstránenie chýb tovaru sú premičané jeden rok po jeho dodaní kupujúcemu. Neplatí to pre regresné nároky kupujúceho v zmysle §§ 478, 479 BGB. Nami poskytovanú záruku poskytujeme iba v prípade, že sme záruku spoľahlivosti alebo trvanlivosti vystavili písomne a bol pritom použitý pojem „Záruka“.

Technické zmeny sú vyhradené! Aktualizované návody na používanie nájdete na internetovej stránke www.weller-tools.com.

